

LSFR OTTONE

LSFR / Tappo di sfiato con tubo

Tappo di sfiato in ottone ed indicatore di livello con valvola interna, opportunamente studiata e tarata a $0,15 \pm 0,30$ bar. Si apre ad intervalli e permette l'uscita delle pressioni interne provocate dalla turbolenza dei fluidi. È particolarmente consigliato per l'applicazione su cambi di velocità ad elevato numero di giri. Fornito senza guarnizione esterna.

Temperatura di esercizio: -20°C + 100°C.

A richiesta con trattamento di nichelatura, con tarature diverse oppure in lega di alluminio.

LSFR / Breather plug with tube

Brass breather plug and level indicator with specially designed internal valve calibrated to $0,15 \pm 0,30$ bar. It opens at intervals and it allows venting of internal pressures created by fluid turbulence. It is especially recommended for applications on high-rpm speedchange gears. Supplied without external seal.

Operating temperature: -20°C + 100°C.

On request with nickel-plating treatment, with different calibrations or in aluminum alloy.

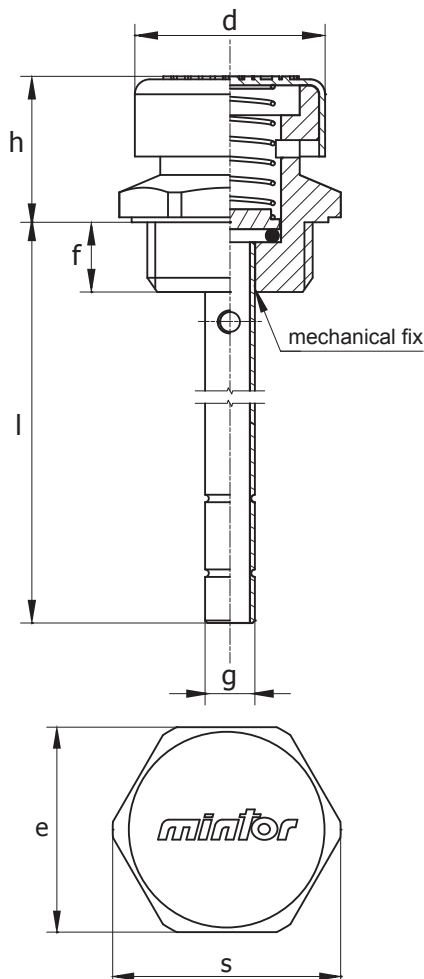

LSFR / Entlüftungstopfen mit Rohr

Entlüftungsschraube aus Messing und Füllstandsanzeige mit Innenventil, entsprechend ausgelegt und bei 0,15 bis 0,30 bar kalibriert. Öffnet in Abständen um den Innendruck erstellt von Fluidturbulenz entlüften. Speziell für die Anwendung auf Änderungen der Geschwindigkeit zu hohen Drehzahlen empfohlen. Lieferung ohne äußere Dichtung.

Betriebstemperatur: -20 ° C + 100 ° C.

Auf Wunsch mit Vernickelung, mit verschiedenen Kalibrierungen oder in Aluminiumlegierung.

LSFR / Bouchon reniflard avec tube

Bouchon reniflard en laiton et indicateur de niveau avec soupape interne, bien conçu et calibré à 0,15 à 0,30 bar. Ouvre à intervalles pour évacuer la pression interne créé par la turbulence des fluides. Particulièrement recommandé pour l'application sur les changements de vitesse à haut régime. Livré sans joint extérieur.

Température de fonctionnement: -20 ° C + 100 ° C.

Sur demande avec traitement de nickelage, avec différents calibrations ou en alliage d'aluminium.



COD.	GAS	d	h	f	l	g	e	s
1GLSR100	¼"	16,5	17	8	120	6	17	19
1GLSR200	⅜"	21	19	8	170	6	22	24,5
1GLSR300	½"	21	22	10	170	6	24	26,8
1GLSR400	¾"	30	24	12	200	10	32	36
1GLSR500	1"	30	29	14	200	10	40	44,5

COD.	Serie MB	d	h	f	l	g	e	s
1MLSR100	14 x 1,5	16,5	17	8	120	6	17	19
1MLSR200	16 x 1,5	21	19	8	170	6	22	24,5
1MLSR300	18 x 1,5	21	19	8	170	6	22	24,5
1MLSR400	20 x 1,5	21	22	10	170	6	24	26,8
1MLSR500	22 x 1,5	21	22	10	170	6	27	30,5